

Потолочные вихревые диффузоры

Серия FD

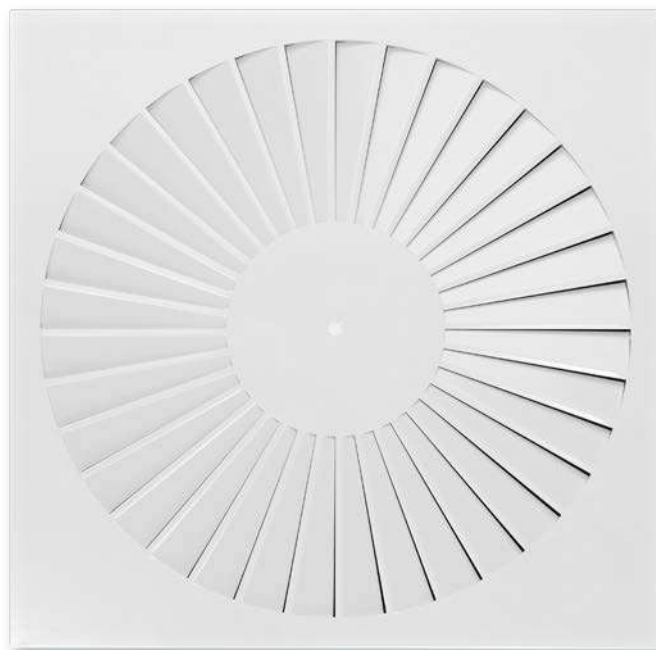

Статическая камера с заслонкой клапана и квадратной лицевой панелью



Горизонтальная вихревая подача воздуха

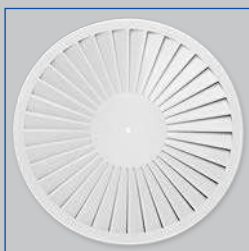

Круглая лицевая панель

С неподвижными направляющими лопатками для зон комфорта

Потолочные вихревые диффузоры круглой и квадратной формы обеспечивают высокий уровень эжекции, подходят для больших расходов воздуха

- Типоразмеры 300, 400, 500, 600, 625
- Уровень расхода воздуха 9 – 235 л/с или 31 – 846 м³/ч
- Лицевая панель изготовлена из оцинкованной листовой стали и покрыта порошковой краской
- Для приточного и вытяжного воздуха
- Для систем с переменным и постоянным расходом воздуха
- Подходит для всех типов потолков, также подходит для свободного подвеса при наличии окантовочной панели
- Быстрое выравнивание температур и снижение скорости воздушного потока достигается благодаря высокому уровню эжекции
- Диффузоры могут обеспечивать 35-кратный воздухообмен при расположении в ряд с минимальным шагом 0.9 м (от центра к центру)
- Идеально для зон комфорта

Дополнительное оборудование и аксессуары

- Лицевая панель диффузора может быть окрашена в цвета RAL CLASSIC
- Статическая камера с точкой измерения и заслонкой клапана с гибкой тягой

Серия		Стр.
FD	Общая информация	FD – 2
	Функция	FD – 4
	Технические характеристики	FD – 6
	Быстрый подбор	FD – 7
	Описание для спецификации	FD – 8
	Код заказа	FD – 9
	Варианты исполнения	FD – 10
	Размеры и вес	FD – 12
	Технические детали	FD – 15
	Примеры монтажа	FD – 16
	Информация по монтажу	FD – 17
	Ввод в эксплуатацию	FD – 20
	Основная информация и спецификация	FD – 22

Применение

Применение

- Потолочные вихревые диффузоры серии FD подходят для приточной или вытяжной вентиляции для создания комфортных условий в помещениях
- Привлекательный элемент дизайна для архитекторов и заказчиков с высокими эстетическими требованиями
- Горизонтальная вихревая подача воздуха для смешения воздушных потоков
- Эффективный вихревой поток создает высокий коэффициент эжекции и как следствие, быстрое выравнивание температуры струи и снижения ее скорости (для приточной вентиляции)
- Для систем с переменным и постоянным расходом воздуха
- Разность температур приточного воздуха и в помещении от –12 до +10 К
- Для помещений с высотой потолков до 4 м (нижний край подвесного потолка)
- Для всех типов потолков

- Также подходит для свободного подвеса при наличии окантовочной панели (для приточной вентиляции)

Характеристики

- Быстрое выравнивание разности температур приточного воздуха и в помещении и снижение скорости воздушного потока достигается благодаря высокому уровню эжекции
- Подходит для всех типов потолков, также подходит для свободного подвеса при наличии окантовочной панели
- Горизонтальное или вертикальное подсоединение к воздуховоду
- Диффузоры могут обеспечивать 35-кратный воздухообмен при расположении в ряд с минимальным шагом 0.9 м (от центра к центру)

Типоразмеры

- 300, 400, 500, 600, 625

Описание

Варианты исполнения

- FD-Q: Квадратная лицевая панель
- FD-R: Круглая лицевая панель
- FD-*-Z: Приточный воздух
- FD-*-A: Вытяжной воздух

Подсоединение

- H: Горизонтальное подсоединение к воздуховоду
- V: Вертикальное подсоединение к воздуховоду

Элементы конструкции и характеристики

- Круглая или квадратная лицевая панель
- Лицевая панель с радиально расположенными неподвижными направляющими лопатками
- Статическая камера для приточного воздуха с усовершенствованным выравнивателем потока для равномерной подачи воздуха через диффузор

- Простая установка лицевой панели диффузора при помощи центрального соединительного винта с декоративным колпачком
- Заслонка для балансировки расхода воздуха (опционально)

Доп. комплектующие

- M: Заслонка клапана для балансировки расхода воздуха
- MN: Точка измерения и заслонка клапана с гибкой тягой для регулирования расхода воздуха смонтирована с лицевой панелью диффузора

Аксессуары

- Уплотнение

Особенности конструкции

- Патрубок для присоединения к круглым воздуховодам согласно EN 1506 или EN 13180

- Патрубок с канавкой для уплотнения (если дополнительно заказывается уплотнение)

Материалы и покрытие

- Лицевая панель изготовлена из оцинкованной листовой стали
- V, H: Статическая камера и перемычка изготовлены из оцинкованной листовой стали
- X: Статическая камера изготовлена из пластика и оцинкованной листовой стали
- Уплотнение изготовлено из резины
- Лицевая панель покрыта порошковой краской RAL9010, цвет белый
- P1: С порошковым покрытием, цвета по RAL CLASSIC

Стандарты и нормативные документы

- Уровень звуковой мощности генерируемого шума измеряется в соответствии со стандартом EN ISO 5135

Техническое обслуживание

- Техническое обслуживание не требуется, материалы и конструкция не подвержены износу
- Технический контроль и очистка соответствуют нормам VDI 6022

Описание

Потолочные вихревые диффузоры в системах кондиционирования создают вихревую подачу воздуха для хорошего перемешивания его с воздухом помещения. Полученный на выходе из диффузора поток воздуха позволяет достичь высоких значений эжекции, тем самым быстро снижается скорость потока и выравнивается разница температур приточного воздуха и воздуха в помещении. Потолочные вихревые диффузоры применяются при больших расходах воздуха. В результате происходит смешение потоков воздуха в зонах комфорта, с хорошим распределением воздушных струй во всем помещении и небольшим турбулентным вихрем в зоне пребывания людей.

Потолочные вихревые диффузоры серии FD имеют неподвижные направляющие лопатки. Горизонтальная подача воздуха осуществляется во всех направлениях. Разница температур приточного воздуха и в помещении может колебаться от -12 до $+10$ К. Заслонка клапана (опционально) для балансировки расхода воздуха упрощает эксплуатацию. Точка измерения и заслонка клапана с гибкой тягой (опционально) позволяют регулировать расход воздуха при смонтированной лицевой панели. Для создания привлекательного целостного дизайна помещения диффузоры серии FD могут также использоваться и для вытяжной вентиляции.

Схематическое изображение диффузора серии FD, со статической камерой для горизонтального подключения к воздуховоду

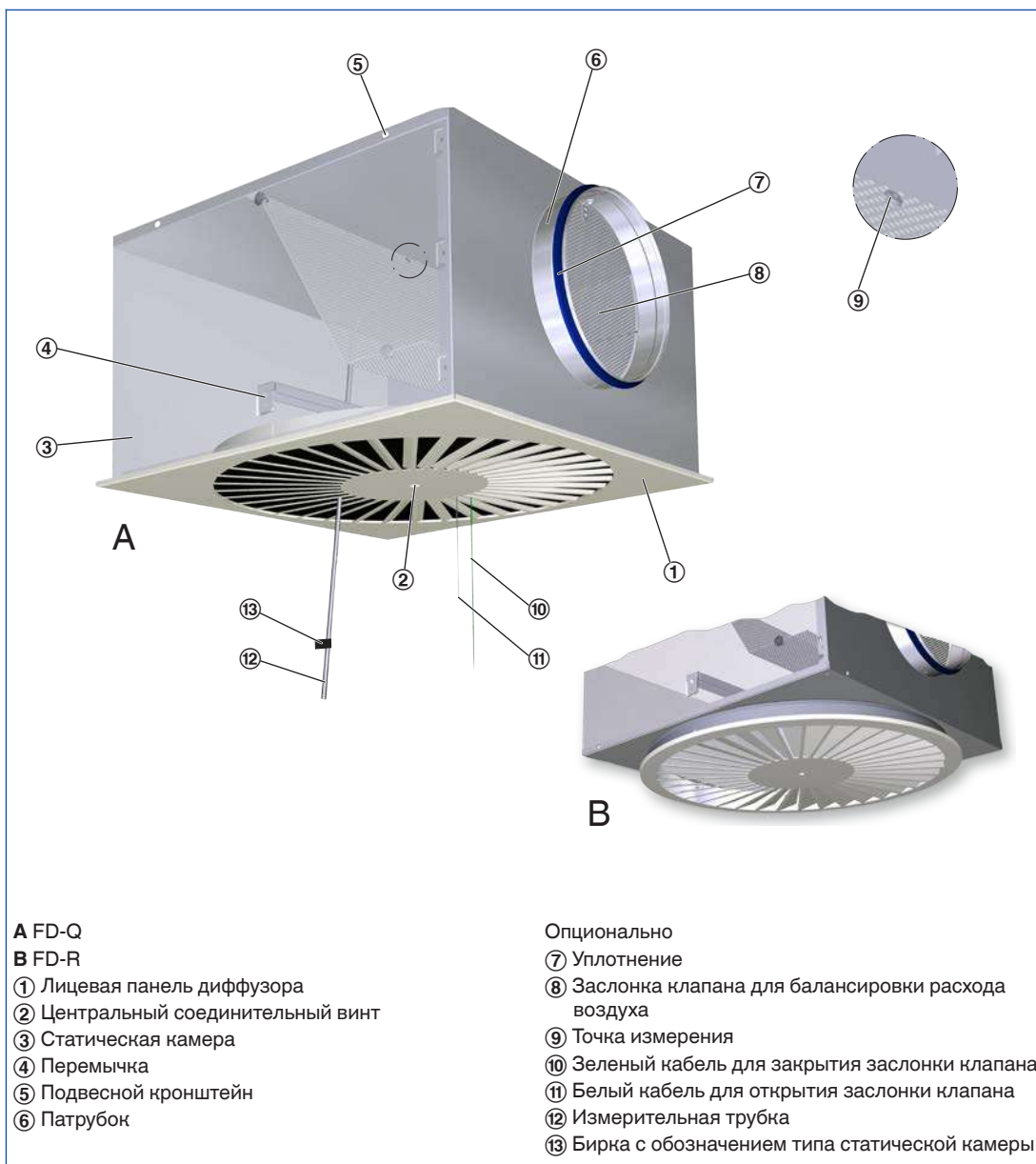

Горизонтальная подача воздуха во все стороны

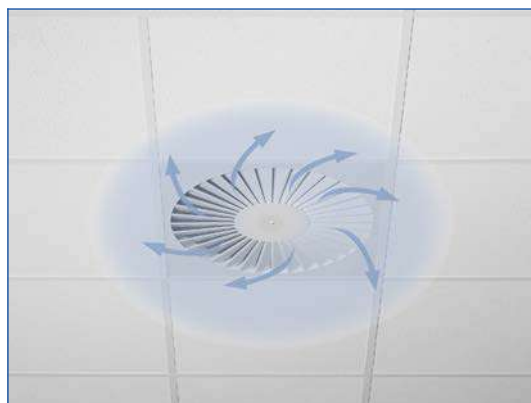

Типоразмеры	300, 400, 500, 600, 625 мм
Мин. расход воздуха, где $\Delta t_z = -6$ К	9 – 28 л/с или 31 – 102 м ³ /ч
Макс. уровень расхода воздуха, при $L_{WA} \cong 50$ дБ(А)	70 – 235 л/с или 252 – 846 м ³ /ч
Разность температур приточного воздуха и в помещении	-12 до +10 К

Таблицы быстрого подбора позволяют легко определить уровень расхода воздуха и соответствующие уровни звуковой мощности и перепада давления.

Мин. расход воздуха рассчитывается при разности температур приточного воздуха и в помещении –6 К.

Макс. расход воздуха рассчитывается при уровне звуковой мощности прилб. 50 дБ (А), заслонка клапана в положении 0°.

Для более детального подбора диффузоров воспользуйтесь нашей программой подбора оборудования Easy Product Finder.

FD*-Z-H (приточный воздух), уровень звуковой мощности и общий перепад давления

Типоразмер	\dot{V} л/с	\dot{V} м³/ч	Положение заслонки клапана					
			0°		45°		90°	
			Δp_t	L_{WA}	Δp_t	L_{WA}	Δp_t	L_{WA}
			Па	дБ(А)	Па	дБ(А)	Па	дБ(А)
300	9	31	1	<15	1	<15	2	<15
	35	126	13	28	17	27	27	27
	55	198	31	39	41	40	67	39
	80	288	67	50	87	54	142	54
400	16	59	1	<15	1	<15	2	<15
	60	216	10	24	14	25	27	26
	105	378	32	39	42	40	83	44
	145	522	60	50	81	53	158	57
500	24	85	1	<15	2	<15	4	<15
	80	288	12	24	19	26	43	29
	135	486	33	39	53	41	123	45
	185	666	62	50	99	54	231	58
600, 625	28	102	1	<15	1	<15	3	<15
	95	342	10	25	15	25	29	24
	160	576	28	39	41	40	81	39
	225	810	55	50	81	52	160	53

FD*-Z-V (приточный воздух), уровень звуковой мощности и общий перепад давления

Типоразмер	\dot{V} л/с	\dot{V} м³/ч	Положение заслонки клапана					
			0°		45°		90°	
			Δp_t	L_{WA}	Δp_t	L_{WA}	Δp_t	L_{WA}
			Па	дБ(А)	Па	дБ(А)	Па	дБ(А)
300	9	31	1	<15	1	<15	2	<15
	30	108	9	25	11	25	19	25
	50	180	26	38	32	38	54	38
	70	252	51	49	62	49	106	49
400	16	59	1	<15	1	<15	2	<15
	60	216	10	24	13	23	23	24
	105	378	31	39	40	39	72	42
	145	522	60	50	77	51	138	55
500	24	85	1	<15	1	<15	4	<15
	80	288	11	24	14	23	44	29
	130	468	28	38	36	39	117	44
	180	648	54	50	70	53	223	56
600, 625	28	102	1	<15	1	<15	2	<15
	95	342	9	25	12	24	28	27
	160	576	26	40	35	41	78	44
	220	792	50	51	67	55	148	57

Описание для спецификации содержит общую информацию о продукции. Описания для других вариантов исполнения могут быть сформированы при помощи программы подбора Easy Product Finder.

Потолочные вихревые диффузоры с круглой или квадратной лицевой панелью. Подходят для приточных и вытяжных систем для применения в зонах комфорта. Неподвижные направляющие лопасти диффузора обеспечивают горизонтальный вихревой режим течения приточного воздуха, что позволяет достичь высокого уровня эжекции. Для установки во все типы подвесных потолков.

Изделие полностью готово к установке и состоит из корпуса, лицевой панели, патрубка, и переключки, к которой крепится лицевая панель.

Лицевая панель диффузора крепится к переключке при помощи центрального винта. Патрубок подходит для присоединения к воздуховодам согласно требованиям EN 1506 или EN 13180.

Уровень звуковой мощности генерируемого шума измеряется в соответствии со стандартом EN ISO 5135.

Характеристики

- Быстрое выравнивание разности температур приточного воздуха и в помещении и снижение скорости воздушного потока достигается благодаря высокому уровню эжекции
- Подходит для всех типов потолков, также подходит для свободного подвеса при наличии окантовочной панели
- Горизонтальное или вертикальное подсоединение к воздуховоду
- Диффузоры могут обеспечивать 35-кратный воздухообмен при расположении в ряд с минимальным шагом 0.9 м (от центра к центру)

Материалы и покрытие

- Лицевая панель изготовлена из оцинкованной листовой стали
- V, H: Статическая камера и переключка изготовлены из оцинкованной листовой стали
- X: Статическая камера изготовлена из пластика и оцинкованной листовой стали
- Уплотнение изготовлено из резины
- Лицевая панель покрыта порошковой краской RAL9010, цвет белый
- P1: С порошковым покрытием, цвета по RAL CLASSIC

Технические характеристики

- Типоразмеры: 300, 400, 500, 600, 625 мм
- Мин. уровень расхода воздуха, где $\Delta t_z = -6 \text{ K}$: 9 – 28 л/с или 31 – 102 м³/ч
- Макс. уровень расхода воздуха, где $L_{WA} \cong 50 \text{ дБ(A)}$: 70 – 235 л/с или 252 – 846 м³/ч
- Разность температур приточного воздуха и в помещении: –12 до +10 K

Информация для подбора

- V _____
[м³/ч]
- Δp_t _____
[Па]
- Шум, генерируемый воздушным потоком
- L_{WA} _____
[дБ(A)]

FD

FD – Q – Z – H – M – L / 500 / P1 – RAL ...							
↓	↓	↓	↓	↓	↓	↓	↓
1	2	3	4	5	6	7	8

1 Серия

FD Вихревой диффузор

2 Вид конструкции

R Круглый

Q Квадратный

3 Система

Z Приточный воздух

A Вытяжной воздух

4 Подсоединение

H Горизонтальное

V Вертикальное

5 Заслонка клапана для балансировки расхода воздуха

Не указано: без заслонки клапана

M С заслонкой клапана

MN С гибкой тягой и точкой измерения (только для подсоединения типа H)

6 Аксессуары

Не указано: без аксессуаров

L С уплотнением

7 Типоразмер [мм]

300

400

500

600

625

8 Наружная поверхность

Не указано: порошковое покрытие RAL 9010, чистый белый

P1 Порошковое покрытие, цвет по RAL CLASSIC

Степень блеска

RAL 9010 50 %

RAL 9006 30 %

Все другие цвета RAL 70 %

Пример заказа: FD–Q–Z–H–MN/500/P1–RAL 9016

Вид конструкции	Квадратный
Система	Приточный воздух
Подсоединение	Горизонтальное
Заслонка клапана для балансировки расхода воздуха	С гибкой тягой и точкой измерения
Аксессуары	Без аксессуаров
Типоразмер	500
Наружная поверхность	RAL 9016, полярно-белый, степень блеска 70 %

FD-Q

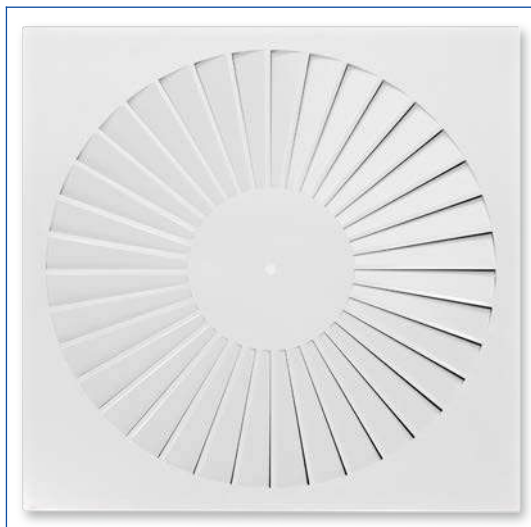

FD-R

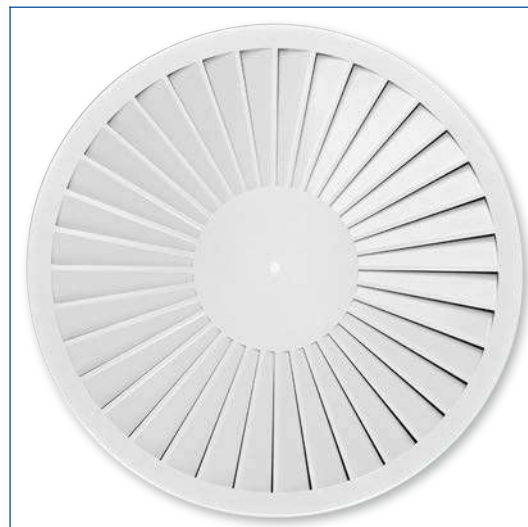

FD-Q-*-H

Созданы для обеспечения высочайшего уровня комфорта

Вместе с известными дизайнерами и архитекторами мы разработали диффузоры и решетки для монтажа в потолок, стены, лестницы и пол, которые не только являются самостоятельными элементами дизайна, но и отвечают всем требованиям по вентиляции и звукоизоляции.

Вариант исполнения

- Потолочный вихревой диффузор с квадратной лицевой панелью
- Со статической камерой для горизонтального подключения к воздуховоду

Типоразмеры

- 300, 400, 500, 600, 625

Элементы конструкции и характеристики

- Квадратная лицевая панель
- Статическая камера для горизонтального

- подключения к воздуховоду
- Квадратное отверстие для установки лицевой панели
- Выравниватель потока обеспечивает равномерную подачу воздуха через диффузор (приточный воздух)
- Простая установка лицевой панели диффузора при помощи центрального соединительного винта с декоративным колпачком
- Заслонка для балансировки расхода воздуха (опционально)
- Точка измерения и заслонка клапана с гибкой тягой для регулирования расхода воздуха (опционально)
- Уплотнение (опционально)

Особенности конструкции

- Патрубок для присоединения к круглым воздуховодам согласно EN 1506 или EN 13180
- Патрубок с канавкой для уплотнения (если дополнительно заказывается уплотнение)

FD-Q-*-V

Созданы для обеспечения высочайшего уровня комфорта

Вместе с известными дизайнерами и архитекторами мы разработали диффузоры и решетки для монтажа в потолок, стены, лестницы и пол, которые не только являются самостоятельными элементами дизайна, но и отвечают всем требованиям по вентиляции и звукоизоляции.

Вариант исполнения

- Потолочный вихревой диффузор с квадратной лицевой панелью
- Со статической камерой для вертикального подключения к воздуховоду

Типоразмеры

- 300, 400, 500, 600, 625

Элементы конструкции и характеристики

- Квадратная лицевая панель
- Статическая камера для вертикального подключения к воздуховоду
- Круглое отверстие для установки лицевой панели диффузора
- Выравниватель потока обеспечивает равномерную подачу воздуха через диффузор (приточный воздух)
- Простая установка лицевой панели диффузора при помощи центрального соединительного винта с декоративным колпачком

- Заслонка для балансировки расхода воздуха (опционально)
- Уплотнение (опционально)

Особенности конструкции

- Патрубок для присоединения к круглым

воздуховодам согласно EN 1506 или EN 13180

- Патрубок с канавкой для уплотнения (если дополнительно заказывается уплотнение)

FD-R-*-H

Созданы для обеспечения высочайшего уровня комфорта

Вместе с известными дизайнерами и архитекторами мы разработали диффузоры и решетки для монтажа в потолок, стены, лестницы и пол, которые не только являются самостоятельными элементами дизайна, но и отвечают всем требованиям по вентиляции и звукоизоляции.

Вариант исполнения

- Потолочный вихревой диффузор с круглой лицевой панелью
- Со статической камерой для горизонтального подключения к воздуховоду

Типоразмеры

- 300, 400, 500, 600, 625

Элементы конструкции и характеристики

- Круглая лицевая панель
- Статическая камера для горизонтального

подключения к воздуховоду

- Круглое отверстие для установки лицевой панели диффузора
- Выравниватель потока обеспечивает равномерную подачу воздуха через диффузор (приточный воздух)
- Простая установка лицевой панели диффузора при помощи центрального соединительного винта с декоративным колпачком
- Заслонка для балансировки расхода воздуха (опционально)
- Точка измерения и заслонка клапана с гибкой тягой для регулирования расхода воздуха (опционально)
- Уплотнение (опционально)

Особенности конструкции

- Патрубок для присоединения к круглым воздуховодам согласно EN 1506 или EN 13180
- Патрубок с канавкой для уплотнения (если дополнительно заказывается уплотнение)

FD-R-*-V

Созданы для обеспечения высочайшего уровня комфорта

Вместе с известными дизайнерами и архитекторами мы разработали диффузоры и решетки для монтажа в потолок, стены, лестницы и пол, которые не только являются самостоятельными элементами дизайна, но и отвечают всем требованиям по вентиляции и звукоизоляции.

Вариант исполнения

- Потолочный вихревой диффузор с круглой лицевой панелью
- Со статической камерой для вертикального подключения к воздуховоду

Типоразмеры

- 300, 400, 500, 600, 625

Элементы конструкции и характеристики

- Круглая лицевая панель

- Статическая камера для вертикального подключения к воздуховоду
- Круглое отверстие для установки лицевой панели диффузора
- Выравниватель потока обеспечивает равномерную подачу воздуха через диффузор (приточный воздух)
- Простая установка лицевой панели диффузора при помощи центрального соединительного винта с декоративным колпачком
- Заслонка для балансировки расхода воздуха (опционально)
- Уплотнение (опционально)

Особенности конструкции

- Патрубок для присоединения к круглым воздуховодам согласно EN 1506 или EN 13180
- Патрубок с канавкой для уплотнения (если дополнительно заказывается уплотнение)

Квадратная лицевая панель со статической камерой для горизонтального подключения к воздуховоду

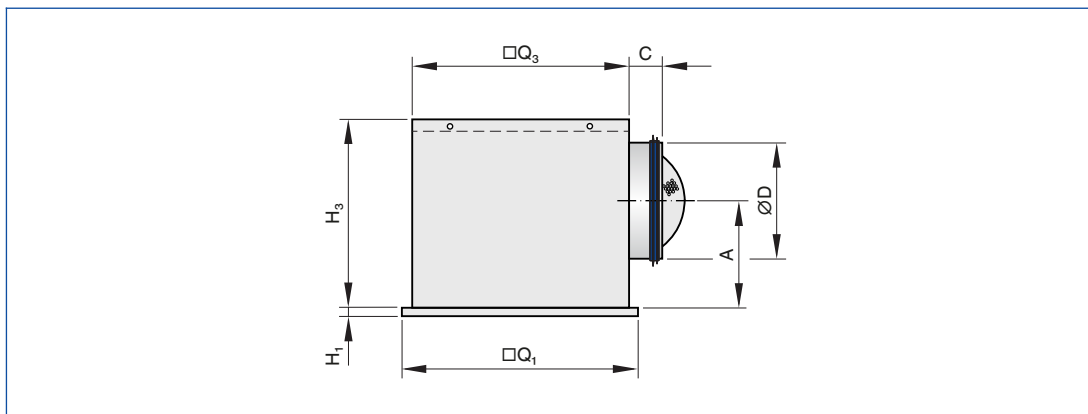

FD-Q*-H

Типоразмер	□Q ₁	H ₁	□Q ₃	H ₃	ØD	A	C	Статическая камера	м кг
	мм	мм	мм	мм	мм	мм	мм		
300	298	8	290	250	158	139	50	AK-Uni-001	4.0
400	398	8	372	295	198	164	50	AK-Uni-002	6.2
500	498	8	476	295	198	164	50	AK-Uni-003	8.5
600	598	8	567	345	248	199	48	AK-Uni-004	11.6
625	623	8	567	345	248	199	48	AK-Uni-004	11.9

Вес применим для приточного исполнения

Квадратная лицевая панель со статической камерой для вертикального подключения к воздуховоду

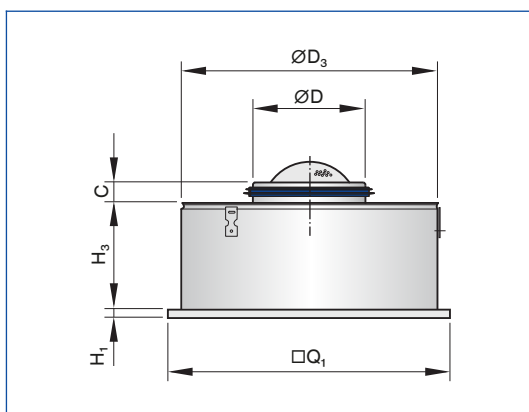

FD-Q-*-V

Типоразмер	$\square Q_1$	H_1	$\varnothing D_3$	H_3	$\varnothing D$	C	M
	мм	мм	мм	мм	мм	мм	кг
300	298	8	275	200	158	50	3.0
400	398	8	364	200	198	50	4.7
500	498	8	462	200	198	50	6.7
600	598	8	559	200	248	48	8.9
625	623	8	559	200	248	48	9.2

Вес применим для приточного исполнения

Круглая лицевая панель со статической камерой для горизонтального подключения к воздуховоду

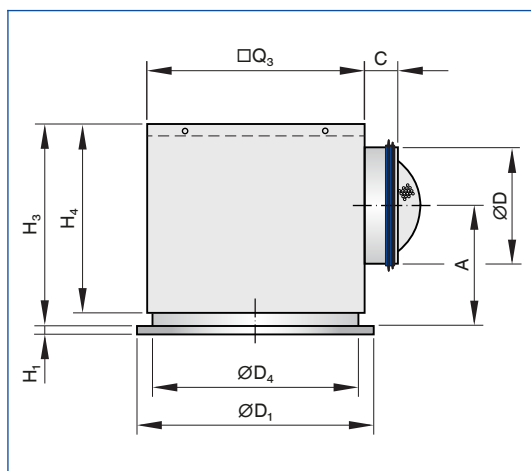

FD-R-*-H

Типоразмер	$\varnothing D_1$	H_1	$\square Q_3$	H_3	$\varnothing D_4$	H_4	$\varnothing D$	A	C	Статическая камера	M
	мм	мм	мм	мм	мм	мм	мм	мм	мм		кг
300	300	8	290	285	278	250	158	174	50	AK-Uni-013	4.2
400	400	8	372	330	362	295	198	199	50	AK-Uni-014	6.5
500	500	8	476	330	460	295	198	199	50	AK-Uni-015	9.0
600	600	8	567	380	557	345	248	234	48	AK-Uni-016	12.3
625	625	8	567	380	557	345	248	234	48	AK-Uni-016	12.5

Вес применим для приточного исполнения

Круглая лицевая панель со статической намерой для вертикального подключения к воздуховоду

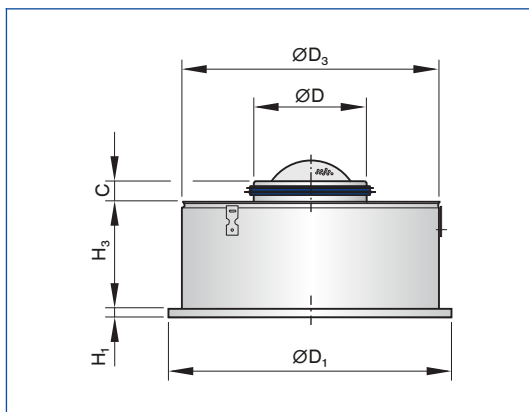

FD-R-+V

Типоразмер	$\varnothing D_1$	H_1	$\varnothing D_3$	H_3	$\varnothing D$	C	M
	ММ	ММ	ММ	ММ	ММ	ММ	КГ
300	300	8	275	200	158	50	2.8
400	400	8	364	200	198	50	4.4
500	500	8	462	200	198	50	6.3
600	600	8	559	200	248	48	8.5
625	625	8	559	200	248	48	8.7

Вес применим для приточного исполнения

Лицевая панель FD-Q

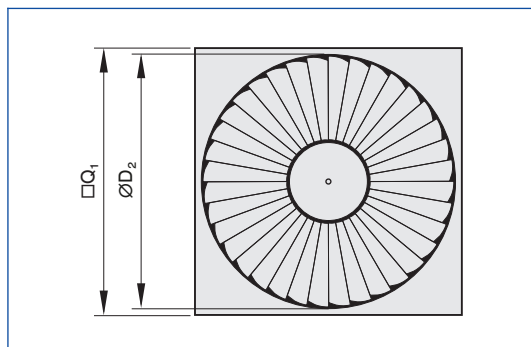

FD-Q

Типоразмер	$\square Q_1$ мм	$\varnothing D_2$ мм	A_{eff} м ²
300	298	250	0.0088
400	398	350	0.0180
500	498	450	0.0251
600	598	538	0.0295
625	623	538	0.0295

Лицевая панель FD-R

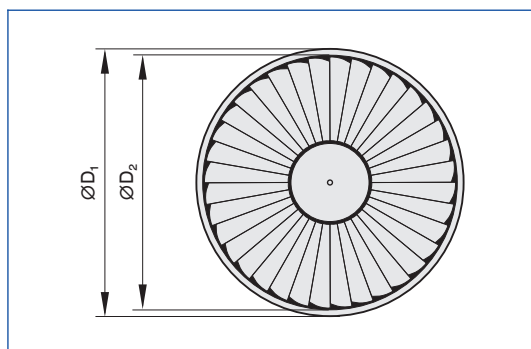

FD-R

Типоразмер	$\varnothing D_1$ мм	$\varnothing D_2$ мм	A_{eff} м ²
300	300	250	0.0088
400	400	350	0.0180
500	500	450	0.0251
600	600	538	0.0295
625	625	538	0.0295

Монтаж в потолки с Т-образными профилями



Монтаж в потолки с Т-образными профилями, расположение в ряд



Монтаж в сплошные подвесные потолки



Монтаж и ввод в эксплуатацию

- Предпочтительно для помещений с высотой потолка до 4.0 м
- Монтаж заподлицо с потолком
- Подходит для свободного подвеса только при наличии окантовочной панели (для приточной вентиляции)
- Горизонтальное или вертикальное подсоединение к воздуховоду
- При необходимости балансировка расхода воздуха осуществляется при помощи заслонки клапана

Схематические рисунки иллюстрируют детали монтажа.

Монтаж вровень с уровнем потолка с квадратной статической камерой

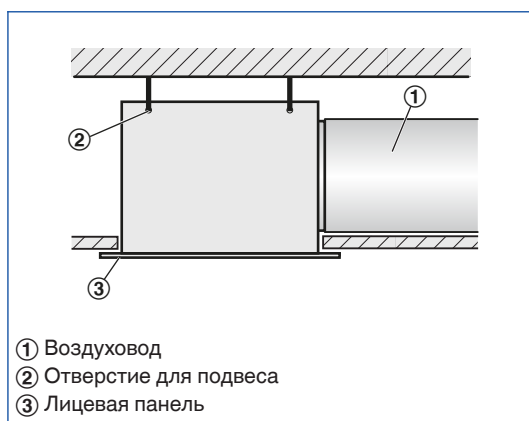

- ① Воздуховод
- ② Отверстие для подвеса
- ③ Лицевая панель

- Горизонтальное подсоединение к воздуховоду
- Четыре отверстия для подвеса
- Подвес при помощи тросиков, проволоки или металлических крючков (заказывается у другого поставщика)

Для свободного подвеса

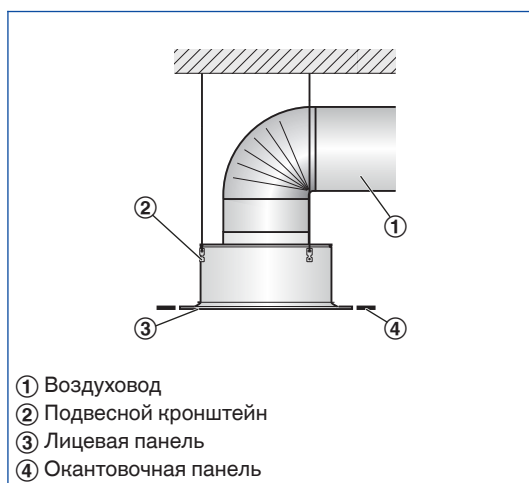

- ① Воздуховод
- ② Подвесной кронштейн
- ③ Лицевая панель
- ④ Окантовочная панель

- Вертикальное подсоединение к воздуховоду
- Три подвесных кронштейна
- Подвес при помощи тросиков, проволоки или металлических крючков (заказывается у другого поставщика)

Лицевая панель – уплотнение

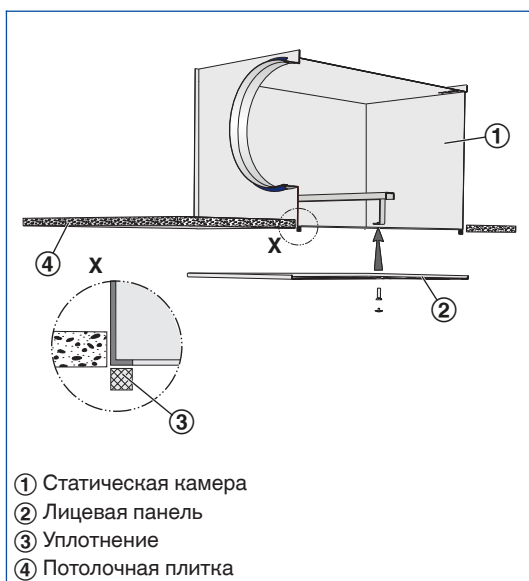

- Самоклеющееся уплотнение (поставляется в комплекте) крепится на нижнюю кромку статической камеры, работы выполняются специалистами

Лицевая панель – центральный соединительный винт



- Лицевая панель диффузора крепится к перемычке статической камеры при помощи центрального винта
- Закрепите декоративный колпачок

Типы потолков

Монтаж в растровые потолки

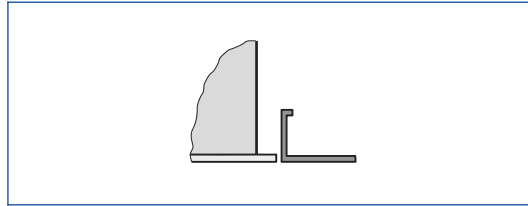

- Установите статическую камеру в потолок
- Потолочная плитка растрового потолка подвешивается отдельно от потолочного диффузора
- Лицевая панель диффузора устанавливается после завершения монтажа потолка

Монтаж в сплошные подвесные потолки

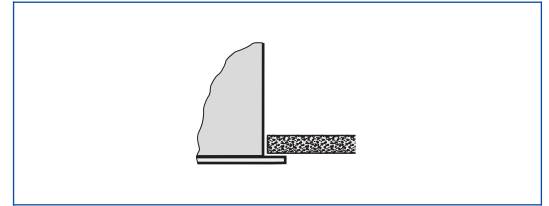

- Прикрепите статическую камеру (включая лицевую панель при необходимости) к потолку
- Необходимо выровнять гипсокартонную потолочную плитку
- При необходимости лицевая панель диффузора фиксируется после завершения монтажа потолка

Монтаж в потолки с Т-образными профилями

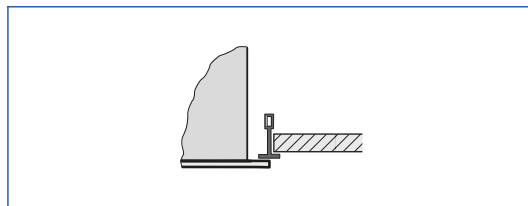

- Установите статическую камеру в потолок
- Потолки с Т-образными профилями подвешиваются независимо от потолочного диффузора
- Закрепите лицевую панель под Т-образными профилями после завершения монтажа потолка

Балансировка расхода воздуха

Если несколько диффузоров подсоединены только к одному регулятору расхода воздуха, может потребоваться балансировка расхода воздуха.

- Потолочные диффузоры с универсальной статической камерой и заслонкой клапана (вариант -M): Для доступа к заслонке клапана необходимо снять лицевую панель диффузора; заслонка клапана может быть установлена в любую позицию на промежутке от 0 до 90°
- Потолочные диффузоры с универсальной статической камерой, заслонкой клапана и точкой измерения (вариант -MN): Лицевую панель диффузора не нужно снимать; заслонка клапана регулируется при помощи гибкой тяги (белый и зеленый кабель).

Измерение расхода воздуха

Потолочные диффузоры с универсальной статической камерой, заслонкой клапана и точкой измерения (вариант -MN) позволяют регулировать уровень расхода воздуха без снятия лицевой панели

- Подсоедините измерительную трубку к цифровому манометру
- Снимите эффективное давление
- Найдите уровень расхода воздуха по графику или просчитайте его
- При необходимости отрегулируйте положение заслонки клапана при помощи гибкой тяги

График прилагается к каждой статической камере типа AK-Uni.

AK-Uni-...-MN Балансировка расхода воздуха

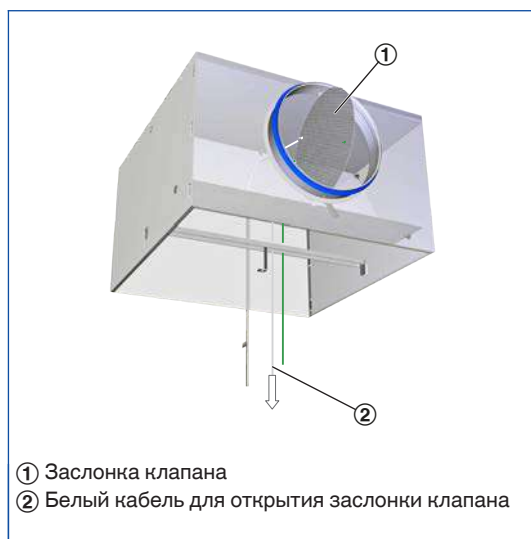

Открыт, 0°

AK-Uni-...-MN Балансировка расхода воздуха

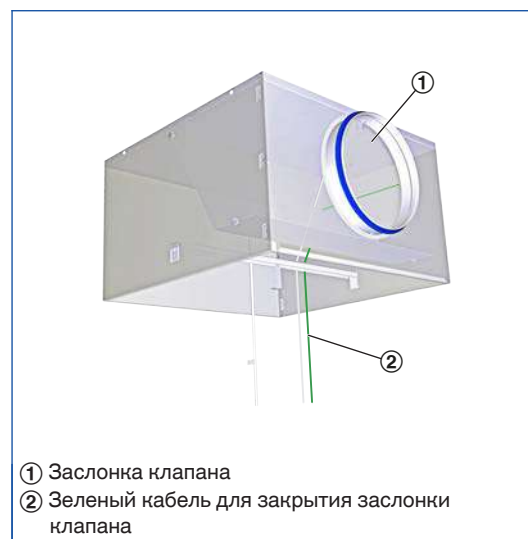

Закрыт, 90°

AK-Uni-...-MN измерение уровня расхода воздуха



Расчет расхода воздуха при плотности 1.2 кг/м³

$$\dot{V} = C \times \sqrt{\Delta p_w}$$

Расчет расхода воздуха при других плотностях воздуха

$$\dot{V} = C \times \sqrt{\Delta p_w} \times \sqrt{\frac{1.2}{\rho}}$$

Основные размеры

ØD [мм]

Внешний диаметр патрубка

ØD₁ [мм]

Внешний диаметр круглой лицевой панели

ØD₂ [мм]

Диаметр круглого дизайна

ØD₃ [мм]

Диаметр круглой статической камеры

□Q₁ [мм]

Внешний размер квадратной лицевой панели

□Q₂ [мм]

Размеры квадратного дизайна

□Q₃ [мм]

Размеры квадратной статической камеры

H₁ [мм]

Расстояние (высота) от нижнего края подвесного потолка до нижнего края лицевой панели диффузора

H₂ [мм]

Высота потолочного диффузора, от нижнего края подвесного потолка до верхнего края патрубка

H₃ [мм]

Высота потолочного диффузора со статической камерой, от нижнего края подвесного потолка до верхнего края статической камеры или патрубка

A [мм]

Положение патрубка, в соответствии с расстоянием от центральной линии патрубка до нижнего края подвесного потолка

C [мм]

Длина патрубка

m [кг]

Вес

Обозначения

L_{WA} [дБ(А)]

Взвешенный уровень звуковой мощности шума генерируемого воздушным потоком

Ḃ [м³/ч] и [л/с]

Расход воздуха

Δt_z [K]

Разность температур приточного воздуха и в помещении

Δp_t [Па]

Общий перепад давления

Все уровни звуковой мощности основаны на 1 пВт.